



FCOE

Core Set

Bedienungsanleitung

Bitte vor Inbetriebnahme sorgfältig lesen!

Instruction manual

Please read carefully before using the camera!

Manuel d'Instructions

A lire attentivement avant d'utiliser le modèle!

Manual de uso

Cuidado, leer atentamente antes de utilizar!

Manuale di Istruzioni

Attenzione leggere Prima dell'uso!



Fig. FCOE Core
+ FCOE Transmitter Set (optional)
+ FCOE 868MHz LinX (optional)



Packungsinhalt FCOE Core Set

FCOE Kamera Modul
 FCOE Bildschirm Modul
 Netzteil 110-220V
 USB-Kabel

Montagefuß
 Abdeckung
 Sicherungsband
 Anleitung

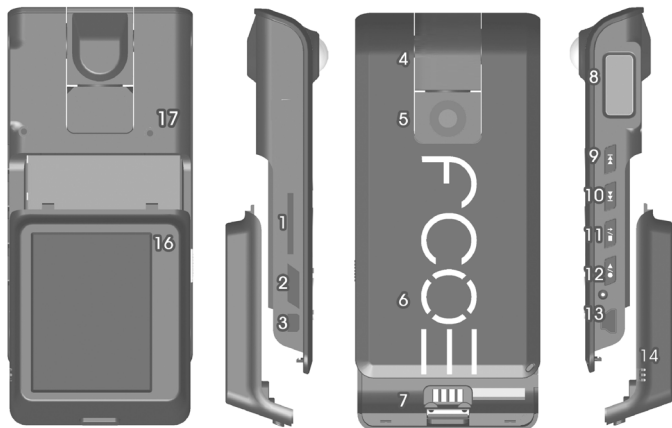

Vielen Dank das Sie sich für die FCOIII entschieden haben. Wir wünschen Ihnen viel Freude mit diesem Produkt. Sollten Sie Fragen oder Unterstützung benötigen, finden Sie die meisten Antworten auf unserer Homepage: www.FlyCamOne.com

Aufbau / Funktionen der FCOIII

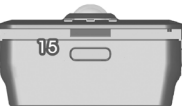

- 1 Micro SD Card Slot
- 2 Ein-/Aus Schalter
- 3 RX-Buchse
- 4 steuerbarer Kopf
- 5 Kamerasensor
- 6 Steuertasten für den Kamerakopf
- 7 Kontakte am Bildschirm Modul
- 8 LCD
- 9  vorwärts
- 11  Stopp/nach unten
- 13 Mini USB Buchse
- 15 Raste vom Bildschirm
- 17 Mikrofon



- 10  zurück
- 12  Aufnahme/Abspielen
- 14 Interner Lautsprecher
- 16 TFT 2" Bildschirm



Inbetriebnahme

Laden Sie zunächst die Kamera auf! Entfernen Sie die Schutzfolie vor der Linse.
In der Abdeckung der Linse kann man sich spiegeln, ist die Folie entfernt!
 Setzen Sie eine geeignete SD-Karte (z.B. Micro-SD FCO Rapid Rush 8.0 2GB) in den Kartenslot der FCOIII ein. Die Schreibgeschwindigkeit sollte mindestens 4MB/Sek. betragen! Setzen Sie den Bildschirm auf die Schnittstelle der Kamera. Entfernen Sie die Schutzfolie des Bildschirms (optional). Im Bildschirm kann man sich nicht mehr spiegeln, ist die Folie entfernt! Schieben Sie den Schalter auf die Position „ON“.

Bewegen im FCOIII Menü mit Hilfe des LCD Panels

Das Panel ist aufgeteilt in 1 Hauptmenü, 2 Batterieanzeige, 3 Speicheranzeige der Micro SD Karte und 4 Untermenü/Aktionsfeld

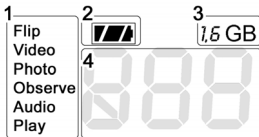

Nach dem Einschalten können Sie die Ausrichtung der Aufnahme (Flip) mit der Taste um 180° drehen. Den Lautsprecher schalten Sie mit ein und aus.

Mit den Tasten bewegen Sie sich durch das Menü der FCOIII, das Ihnen auf dem LCD Panel angezeigt wird. Der Aufbau entspricht einer Baumstruktur wie Sie sie vom Dateibrowser (z.B. Windows-Explorer) her kennen.

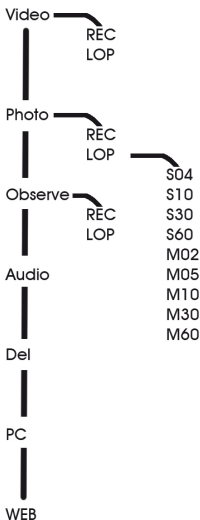

Im Hauptmenü erscheint nun „Video“. Drücken Sie die Taste um in das Untermenü zu gelangen. Im Aktionsfeld erscheint nun „REC“ für Aufnahme im Standardmodus. Den zweiten Menüpunkt „LOP“ erreichen Sie durch drücken der Taste . „LOP“ steht für Aufnahmen im Loop (Endlos)-Verfahren. Mehr dazu unter den Menüpunkten. Ihre Auswahl starten Sie mit der Aufnahmetaste . Stoppen Sie Ihre Aufnahme mit der Stop-Taste . Mit der Taste erreichen Sie dann wieder das Hauptmenü.



Die Modes im Überblick

Im **Hauptmenü** stehen folgende Punkte zur Auswahl:

Video	Video Aufzeichnungen mit 28BPS/VGA (Avi)
Photo	Foto Aufnahmen VGA (Jpeg)
Observe	Video Aufzeichnungen mit 28BPS/VGA (Avi) gesteuert durch Bewegungserkennung
Audio	reine Audioaufnahmen
Play	Abspielmodus für Video, Foto und Audio Dateien
Del	löscht jeweils die letzte Aufzeichnung unabhängig ob Video, Foto oder Audioaufnahme
PC	stellt die Kamera als Laufwerk auf dem Computer zur Verfügung
WEB	lässt die Kamera als Webcam arbeiten sofern der Treiber installiert wurde. Treiber zum Download über www.FlyCamOne.com

CH blinkend zeigt an das der Akku geladen werden muss.

In den **Untermenüs** erscheinen diese Menüpunkte:

REC	für reguläre Aufnahmen (recording)
LOP	für Endlosaufnahmen (loop) dabei wird der Speicher der Karte unterteilt, älteste Daten werden wieder überschrieben. Im Foto-Modus finden Sie eine weitere Unterteilung die Abstände zwischen den Aufnahmen angehend: S04 steht dabei für 4 Sekunden, S10 für 10 Sekunden, usw., M02 für 2 Minuten, M05 für 5 Minuten, usw. zwischen jeder Aufnahme. Erwägen Sie für Aufnahmen mit weiten Zeitspannen eine externe Spannungsversorgung!

Die laufende Aufnahme wird in den Videomodes mit umlaufenden Balken, im Fotomodus mit einem Rahmen angezeigt.

Softwareupdate

Aktualisieren Sie Ihre FCOIII mit neuer Software von der Homepage. Aktuelle Treiber, Firmware und Anleitungen finden Sie unter Service/Support auf www.FlyCamOne.com

Eingeschränkte Gewährleistung des Akkus.

Die enthaltenen Lipo-Akkus unterliegen der Kapazitätsreduktion mit jedem Lade-/Entlade-Zyklus und zählen als Verschleißteil. Insbesondere unsachgemäßer Gebrauch, Lagerung und Behandlung sowie die Abnutzung und der Verbrauch werden nicht von der Garantie abgedeckt. Laden Sie die Kamera vor längerer Lagerung!



Die Modes im Detail

Video recording **REC**

Die Aufzeichnung erfolgt mit 28 Bildern pro Sekunde (28 BPS/FPS) und einer Auflösung von 640x480 px bei einem Speicherplatzverbrauch von ca. 50 MB/min. Die Aufnahme wird durch laufende Digi-Balken „“ angezeigt. Die BPS Rate kann durch eine dunkle Umgebung oder bei Innenaufnahmen reduziert sein.

Video endlos **LOP**

Aufzeichnungen wie oben – jedoch wird der freie Speicher (min. 200 MB) der SD-Karte geteilt und endlos der ältere Teil überschrieben. Die Aufnahme wird erst gestoppt, wenn  gedrückt wird.

Foto **REC**



Die Aufzeichnung erfolgt mit 640x480 px, ein Foto benötigt ca. 100 KB Speicherplatz auf der SD-Karte. Im Display wird die Aufnahme durch einen Rahmen „“ angezeigt.

Foto endlos **SO4 – M60**

Im Abstand von 4 Sekunden – 60 Minuten löst die FCOIII selbstständig Bilder aus. Die Aufnahme wird durch Drücken der Stopptaste , oder wenn die Karte voll ist, beendet.

Observation **REC**

Der „Überwachungs-Video Mode“ erlaubt die flexible Raumüberwachung. Die Aufzeichnung wird aktiviert, sobald Bewegung im Sichtfeld der FCOIII ausgemacht wird. Ist der Speicher der SD-Karte voll, wird die Aufnahme gestoppt.





Observation **LOP**

Aufzeichnungen wie oben – jedoch wird der freie Speicher (min. 200MB) der SD-Karte geteilt und endlos der ältere Teil überschrieben. Die Aufnahme wird erst gestoppt, wenn die Stopptaste  gedrückt wird.

Audio Recording **AUD**

Nimmt nur Sound auf.

Abspielen **PLY**

Ermöglicht das Abspielen der Aufzeichnungen. Bewegen Sie sich mit  
Play  Stop  in diesem Modus.

Auslesen der Dateien und gleichzeitiges Laden **PC**

Verbindung mit dem PC im Laufwerksmodus „PC“ zum Datenaustausch. Die FCOIII wird bei bestehender PC-Verbindung gleichzeitig geladen – der Ladevorgang beträgt ca. 5 Stunden.



Web Cam WC

Verbindung mit dem PC im Web-Cam Modus. Laden Sie zuvor die Treiber von www.FlyCamOne.com

Steuern des Kamerakopfes

Sie können den Kopf der Kamera auf verschiedene Arten steuern und auslösen.

A Über den Kreis „“ des Logos der FCOIII.

B Über den separat erhältlichen FCOIII LinX Handsender (Art.No: FC3005).

Der Empfänger wird einfach in die RX-Buchse gesteckt.

C Mit dem optional erhältlichen FCOIII RX Kabel (Art.No: FC3009).

Bis zu 3 freie Kanäle an einem R/C Empfänger für die Kopfbewegung (Pan/Tilt) und das Auslösen sind nötig für die Ansteuerung mit dem RX Kabel.

Laden der Kamera

Laden Sie die Kamera über den USB-Port Ihres Computers, oder mit dem im Lieferumfang enthaltenen Netzteil. Der Ladevorgang wird durch ein pulsierendes Akku-Symbol  im LCD Panel angezeigt. Der Ladevorgang ist abgeschlossen wenn die Elemente des Akku-Symbols ausgefüllt sind.

Verwenden des FCOIII Transmitter Sets (Art.No: FC3002)

Mit dem Transmitter Set wird das Videosignal von der Kamera zum Empfänger auf 2.4GHz gesendet. Das Bildschirmmodul wird gegen das Sendemodul ausgetauscht, der Bildschirm auf das Empfängermodul gesteckt. Mit einer Reichweite von bis zu 300m wird nun das Videosignal übertragen. Da die Kamera auf der Micro SD Karte speichert, werden eventuell auftretende Bildstörungen oder Bildrauschen für die Aufzeichnung selbst nicht relevant.

Verwenden der FCOIII V-Eyes Videobrille (Art.No.FC3004)

Anstelle des Bildschirmmoduls wird das Batterypack der V-Eyes mit dem FCOIII Empfänger verbunden. Das Bild wird nun auf zwei Bildschirmen der Brille dargestellt. Das integrierte Head Tracking System (Dreh-und Neigesensor) kann, kombiniert mit einer R/C Fernbedienung, nun den Kopf der Kamera steuern.



Austauschen des Lipo Akkus der Kamera (Art.No.FC3010)

Heben Sie den Akku ein wenig an, ziehen Sie den Stecker ab und setzen Sie den neuen Akku ein. Ein Lipo-Akku gehört nicht in den Hausmüll – geben Sie diesen bei Ihrem Entsorger ab!

Achtung! Verwenden Sie nur den original FCOIII Lipo Akku 500mAh mit integriertem Lipo-Saver!



BEACHTEN SIE:

Die Privatsphäre anderer ist auch gesetzlich geschützt und sollte tabu sein. Das Aufzeichnen Dritter kann eine strafbare Handlung sein.

Sie sind für Ihr Handeln verantwortlich.

ACHTUNG!

Die Verwendung im Fahrzeug zur Überwachung und Unfallrekonstruktion kann nicht gewährleistet werden. Durch einen Aufprall bei hohen Geschwindigkeiten kann die Aufnahme zerstört werden.

Verwenden Sie die Kamera an oder in einem Modell nur, wenn Sie dieses sicher beherrschen. Ein Absturz oder Unfall kann die Kamera, insbesondere die Mechanik des Kamerakopfes zerstören.

Beachten Sie unbedingt folgende Hinweise:

Laden Sie die Kamera vor Inbetriebnahme und nachdem Sie sie verwendet haben.

Unsachgemäßer Gebrauch des enthaltenen Lipo-Akkus kann zur Explosion, Feuer und Rauchentwicklung mit Sach- und Personenschäden führen. Darüber hinaus können Leistungseinbußen auftreten.

Laden und lagern Sie LiPo-Akkus bei 0°C bis 40°C – eine Akku-Temperatur von mehr als 65° C bei dem Entladen ist zu vermeiden.

Laden Sie den LiPo-Akku niemals wenn dieser beschädigt ist. Beenden Sie den Ladevorgang unverzüglich, wenn sich der Akku beim Ladevorgang deformiert (aufbläht).

Verwechseln Sie nicht die Polarität – der Akku ist dann sofort unbrauchbar!

Rauchentwicklung und Feuer sind mögliche Folgen!

Schließen Sie den LiPo-Akku niemals kurz – Explosions- und Feuergefahr!

Ein beschädigter oder deformierter LiPo-Akku darf nicht weiter verwendet werden!

Führen Sie Li-Po-Akkus NIEMALS in Hosens- oder Jackentaschen mit sich – im Falle einer Entzündung ist eine rechtzeitige Entnahme nicht gewährleistet!

Vermeiden Sie den Kontakt mit allen Arten von Flüssigkeiten!

Li-Po Akkus sind kein Spielzeug und gehören nicht in Kinderhände - immer außer Reichweite von Kindern aufbewahren!

Kommt auslaufende Akkuflüssigkeit (Elektrolyte) mit den Augen in Kontakt, so müssen diese sofort mit viel kaltem Wasser ausgespült und ein Arzt konsultiert werden. Waschen Sie Elektrolyte, die mit Haut oder Kleidung in Berührung kommen sofort mit klarem Wasser ab.

Beachten Sie das mögliche Tiefentladung den LiPo-Akku unbrauchbar macht. Laden Sie den Akku rechtzeitig.

LiPo-Akkus gehören nicht in den Hausmüll – geben Sie die Akkus bei Ihrem Entsorger ab!

Service:

ACME the game company

Industriestr. 10A

33397 Rietberg

Germany

Hotline: +49 700 70 77 77 00

service@ACME-online.de

Find your nearest Service Point also at

www.ACME-online.de/Service



Content FCOE Core Set





FCOE Camera module
 FCOE Screen module
 Adaptor
 USB-Cable

Mounting base
 Cover plate
 Strap
 Manual

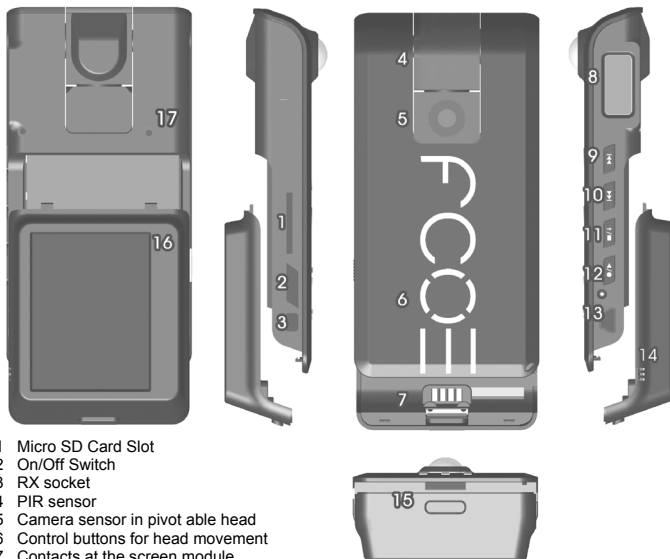
Thank you for purchasing the FCOIII. Enjoy the countless features of the camera.
 Find most answers for support a tour Homepage: www.FlyCamOne.com

Functions of the FCOIII



- 1 Micro SD Card Slot
- 2 On/Off Switch
- 3 RX socket
- 4 PIR sensor
- 5 Camera sensor in pivot able head
- 6 Control buttons for head movement
- 7 Contacts at the screen module
- 8 LCD panel
- 9  forward (right)
- 10  back (left)
- 11  Stop/down
- 12  Record/Play
- 13 Mini USB socket
- 14 Internal loudspeaker
- 15 Fixation of screen module
- 16 TFT 2" Screen
- 17 Microphone



Preparation

Charge the Camera before use! Remove the protection film in front of the lens. Its surface is high glossy when removed! Insert a suitable SD-Card (e.g. Micro-SD FCO Rapid Rush 8.0 2GB) into the card slot of the FCOIII. The writing speed should be minimum 4MB/Sec.! Connect the screen module to the cam. Switch on your FCOIII.

Menu structure in the LCD Panel

The panel is divided into 1 main menu, 2 battery status, and 3 memory status of the SD-card 4 the sub menu.

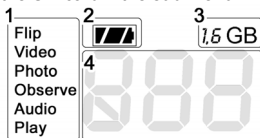

Select the image orientation turned 180° by pressing first.

Switch on/off the Loudspeaker with .

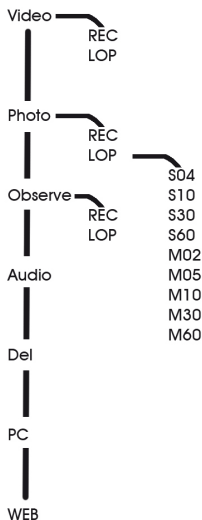

Using the buttons you will move through the menu displayed at the LCD panel. The structure is similar to the known tree structures of your PC's file browser (e.g. Windows-Explorer):

Video is displayed in the main menu. Press to get to the sub menu of this point.

"REC" will be displayed. Use to get the second available mode: „LOP" for loop recordings.

Learn more about this in "Modes overview".

Start the elected mode pressing the recording button . Stop it with the stop button .

Pressing return you will get back into the main menu.



Modes overview

Within the main menu following elections can be done:

Video	Video recording with 28FPS/VGA (Avi)
Photo	still photo taking VGA (Jpeg)
Observe	Video recording with 28FPS/VGA (Avi) controlled by the motion detection
Audio	Audio only
Play	Displays videos, photos and starts audio files
Del	Deletes the last file
PC	Configures the cam as disc drive at your computer
WEB	Let the cam work as web cam. Drivers to be downloaded at www.FlyCamOne.com

CH blinking indicates to charge the battery

In the sub menu find the following:

REC	Regular recording
LOP	Loop recording where the memory will be divided and the oldest file will be deleted. In the photo mode the "LOP" will have another sub menu where you select the time between two pictures starting from S04 for 4 seconds, S10 for 10 seconds,..., M02 for 2 minutes, .. First picture will be taken after 10 seconds. Use external power for longer periods of recording!

The recording will be displayed by moving bars in video mode, by a frame in photo mode.

Software update

Update your FCO3 with software updates from www.FlyCamOne.com

Limited warranty of the Lipo battery.

The included Lipo battery's capacity is reduced due every discharge /charging circle and belongs to the wearing parts. Improper use storage and handling as well as wearing and consumption is not covered by the warranty.



Modes detailed

Video recording **REC**

The recording takes place with 28 pictures per second (28 FPS) with 640x480 px and a consumption of storage of approx. 50 MB/min.

Recording is indicated by running dots "  ". FPS rate can be reduced by a dark or indoor environment.

Video loop **LOP**

Recording as above – however the free storage (min. 200 MB) of the SD-card is shared and the old part will be overwritten consecutively.

The recording will be stopped not until  gets pressed.

Photo **REC**

The recording takes place with 640x480 px, one photo needs approx. 100 KB storage on the SD-card. The FCOIII indicates the recording with a frame, "".

Photo Loop **S04 - M60**

The FCOIII takes pictures every 4 seconds to 60 minutes. Modes displayed as follows S04, S10, S20, S30, S60, M02, M10, M30, and M60 while S is for seconds, M for minutes.

Observation **REC**

The observation mode starts on motion in front of the PIR motion sensor. In a range of 5m and a 90° angle at 25°C recording will be activated as long motion can be detected in front.

Observation **LOP**





Recording as above – however the free storage (min. 200MB) of the SD-card is shared and the old part will be overwritten consecutively. The recording will be stopped not until

 gets pressed.

Audio recording **AUD**

Records sound only.

Play **PLY**

Will allow watching the recorded videos and photos. Use   to move and play , stop  in this mode.

Delete Files **DEL**

Will delete the last file by pressing .

Downloading files and simultaneously charging **PC**

Connection to the PC in drive mode. FCOIII will be charged coevally when connected – charging will take approximately 5 hours.

Web Cam **WC**

Use FCOIII as Webcam. Download drivers before: www.FlyCamOne.com



Control the FCOIII's head

Three different solutions to move the head:

- A The circle "O" of the FCOIII logo controls the head.
- B It can be controlled by the optional available FCOIII LinX hand sender (Art.No: FC3005). Insert the receiver into the RX socket.
- C With the optional FCOIII RX cable (Art.No: FC3009).
You need up to three free channels at your R/C receiver for head movement (Pan/Tilt) and shutter release.

Charging the FCOIII

Charge the camera at your computer's USB-Port (5h) or with the included adaptor (2h). Charging will be indicated by a pulsing battery symbol  in the LCD panel. Charging is finished when all elements of the symbol are filled.

Using FCOIII Transmitter Sets (Art.No: FC3002)

Adding the FCOIII Transmitter Set the video signal will be transferred to the receiver at 2.4GHz up to a range of 300m/980ft. The screen module will be exchanged against the sender, and the screen will be fixed to the receiver now. Interferences will not be recorded because the camera will record, not the ground station.

The FCOIII V-Eyes Video glasses (Art.No.FC3004)

Instead of the screen, the V-eyes battery pack will be fixed to the receiver now. See the picture on two screens in front of your eyes now. The integrated Head Tracking System combined with a R/C controller is moving the camera's head now.

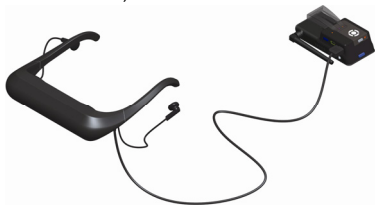

Replacing the Lipo Battery of the FCOIII (Art.No.FC3010)

Lift the battery and disconnect the plug. Insert the new one. Dispose empty Batteries at a recycling centre.
Important! Only use the original FCOIII Lipo battery 500mAh with integrated Lipo-Saver!



ATTENTION!

Through a collision at a high speed, the record can be deleted.

Please note!

The privacy of others is protected by law and should be taboo. The recording of third party can be an illegal act. You are responsible for your acting.

Warnings Lithium Polymer Battery Pack

Mishandling may occur explosion, fire and smoke including damage of health or goods. It will also reduce battery performance.

Capacity of the LiPo battery pack will be reduced with every discharging circle. After 50 circles the capacity is reduced to 60-80%.

Charge and store the LiPo battery pack at a temperature of 0°C to 40°C – avoid a temperature higher than 65° C when discharging.

Never charge a damaged LiPo battery pack. Stop charging if the LiPo battery packs is getting deformed (blown up).

Never charge with reversed polarity – permanent damage, fire and smoke may occur!

Do not shortcut – Risk of explosion and fire!

Never carry a Lipo in pockets of your trousers or jacket – in case of fire, taking them out will not be in time!

Avoid contact to any kind of liquids.

The LiPo battery pack is not a toy! Keep away from children!

If electrolyte contacts your skin or eyes, immediately wash it off using plenty of clean water. Consult a doctor!

Note that deep-discharged batteries will be damaged permanent. Charge in time!

Dispose used batteries in the appropriate manner.

Note:

ACME the game company is unable to ensure correct use according to these instructions. For this reason ACME the game company is obliged to refute any claim under guarantee.

Service:

ACME the game company

Industriestr. 10A

33397 Rietberg

Germany

Hotline: +49 700 70 77 77 00

service@ACME-online.de

Find your nearest Service Point also at

www.ACME-online.de/Service



Contenu de la FCOE Core Set

FCOE Camera
 FCOE Ecran
 Adaptateur
 Câble USB

Platine de montage
 Cache batterie
 Dragonne
 Notice

Merci d'avoir acheté une FCOIII. Vous en souhaitant une bonne utilisation !
 Davantage d'informations sont disponibles sur notre site www.FlyCamOne.com

Fonctions de la FCOIII

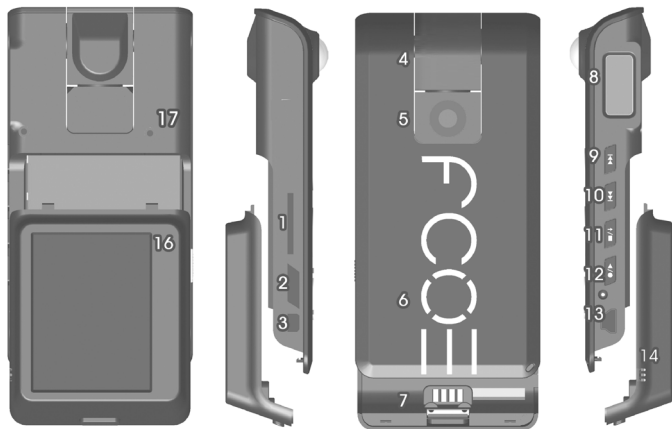

- 1 Fente d'insertion Micro SD
- 2 Interrupteur On/Off
- 3 Prise RX
- 4 Capteur de mouvements
- 5 Lentille incorporée à la tête pivotante
- 6 Boutons de contrôle de la tête pivotante
- 7 Contacteurs pour l'écran TFT
- 8 Affichage LCD
- 9 Avance rapide / Navigation à droite
- 11 Arrêt / Navigation vers le bas
- 13 Prise Mini USB
- 15 Fente de fixation de l'écran

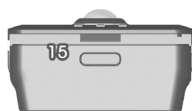

- 10 Marche arrière / Navigation à gauche
- 12 Enregistrement / Lecture
- 14 Haut-parleur interne
- 16 Ecran TFT 2" pouces



Préparation avant première utilisation

Chargez la camera avant utilisation! Assurez-vous également d'enlever le film de protection présent sur la lentille de la caméra.

Munissez-vous d'une carte SD compatible et placez-la dans la fente prévue à cet effet. (Ex. Carte Micro-SD FCO Rapid Rush 8.0 2GB). La vitesse d'enregistrement de la carte SD que vous utilisez doit être au minimum de 4MB/Sec. ! Après avoir retiré le cache batterie, placez à présent l'écran au dos de la caméra.

Vous pouvez maintenant mettre l'interrupteur de votre FCOIII en position « ON ».

Structure du menu défilant de l'écran LCD

L'affichage LCD est divisé en comme suit : 1 le menu principal, 2 le niveau de la batterie, 3 la capacité restante carte SD, 4 le sous-menu.

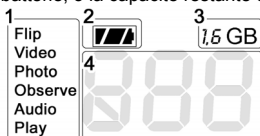

Vous pouvez modifier directement l'orientation de l'image par rotations de 180° en appuyant sur dès la mise sous tension. De la même façon vous pouvez éteindre ou allumer le haut parleur via le bouton .

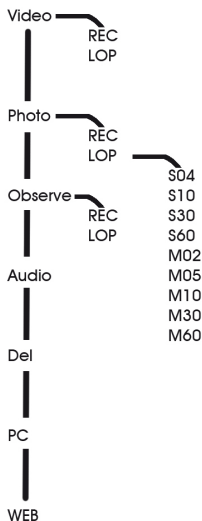

L'utilisation des boutons

vous permettra de naviguer dans le menu de l'affichage LCD. La structure de ce menu est similaire à celle du navigateur de votre ordinateur (ex : Windows-Explorer):

Vidéo s'affiche dans le menu principal.

Appuyez alors sur afin d'accéder au sous menu. "REC" va alors s'afficher. Utilisez si besoin le bouton afin de sélectionner le second mode disponible à savoir: „LOP" pour enregistrements en boucle.

Plus d'informations disponibles dans la partie "Modes overview", menu d'ensemble.

Démarrez à present l'enregistrement vidéo du mode sélectionner en appuyant sur le bouton . Arrêtez l'enregistrement en utilisant le bouton . L'utilisation du bouton vous permettra de revenir au menu précédent.



Vue d'ensemble des différents modes disponibles

*A l'intérieur du menu principal, il est possible de choisir les fonctions suivantes :

Video	Enregistrement Video en 28FPS/VGA (Avi).
Photo	Prise de vue photo VGA (Jpeg).
Observe	Enregistrement vidéo en 28FPS/VGA (Avi) contrôlé par le détecteur de mouvements.
Audio	Enregistrement audio seul.
Play	Visionnage des vidéos, des photos et écoute des séquences audio.
Del	Efface le dernier fichier.
PC	Pour connecter la caméra à votre ordinateur.
WEB	La caméra fonctionnera en mode web cam. Les drivers sont disponibles sur : www.FlyCamOne.com

CH clignote Cela signifie que la batterie doit être chargée.

*A l'intérieur du sous-menu, il est possible de choisir les fonctions suivantes :

REC	Enregistrement standard
LOP	Enregistrement vidéo en boucle. La mémoire de la carte sera alors divisée et le fichier le plus ancien supprimé au profit du plus récent. En mode photos en boucle "LOP" un sous-menu est disponible afin de sélectionner la fréquence de la prise de vue entre les photos : S04 pour 4 secondes, S10 pour 10 secondes,..., M02 pour 2 minutes,... La première prise de vue démarre après 10 secondes une fois le mode sélectionné. Nous vous recommandons d'utiliser une source d'alimentation externe pour une utilisation prolongée dans ces différents modes.

Une fois l'enregistrement vidéo actif, un témoin représenté par une barre en mouvement sera représentée sur l'affichage LCD. Pour le mode photo le témoin est un cadre, également visualisable sur l'affichage LCD.

Mise à jour du logiciel

Différentes mise à jour seront disponibles au téléchargement sur notre site www.FlyCamOne.com

Limite garantie concernant la batterie Lithium.

La batterie lipo présente dans la caméra perd de sa capacité à chaque cycle de charge et décharge. Cela fait partie de l'usure naturelle des composants.

Par ailleurs, une utilisation impropre ainsi qu'un stockage non approprié de la batterie ne seront en aucun cas pris en charge par la garantie.



Détails sur les différents modes

Enregistrement vidéo : **REC**

La caméra enregistre en 28 images par seconde (28 FPS). La résolution est de 640x480 px en 50MB/min.

Une fois l'enregistrement vidéo actif, le témoin "  " va alors se mettre en mouvement. Le nombre d'images par seconde peut être réduit par un environnement trop sombre.

Enregistrement vidéo en boucle : **LOP**

Mêmes caractéristiques techniques que précédemment.

Néanmoins, la mémoire de la carte SD est partitionnée (min. 200 MB) et permet que l'enregistrement le plus ancien soit effacé au profit du plus récent. L'enregistrement sera actif jusqu'à ce que vous ne l'arrêtiez en appuyant sur .

Prise de vue photo : **REC**

Les photos sont réalisées en 640x480 px. L'espace nécessaire pour chacune d'entre elles est de 100 KB.

Le témoin, "  " indique que la prise de vue photo est bien effectuée.

Enregistrement photo en boucle : de **S04 - M60**

La FCOIII prend des photos de toutes les 4 secondes à toutes les 60 minutes. Les différentes possibilités de réglage proposées dans le sous menu sont affichées comme suit : S04,S10,S20,S30,S60,M02,M10,M30,M60 «S» représentant les secondes et «M» les minutes.

Mode Observation : **REC**

Le mode observation fonctionne lorsque quelqu'un ou quelque chose se trouve dans le champ du détecteur de mouvements. Le détecteur de mouvements fonctionne à une température de 25°C dans un rayon de 5m avec un angle de 90°. Tant que quelqu'un ou quelque chose se trouve dans le champ d'action du détecteur de mouvements, l'enregistrement est actif.

Mode Observation en boucle : **LOP**

Mêmes caractéristiques techniques que précédemment.

Néanmoins, la mémoire de la carte SD est partitionnée (min. 200 MB) et permet que l'enregistrement le plus ancien soit effacé au profit du plus récent. L'enregistrement sera actif jusqu'à ce que vous ne l'arrêtiez en appuyant sur .

Enregistrement audio : **AUD**

Enregistre uniquement le son.

Téléchargement des données enregistrées et charge de la batterie : **PC**

Connectée à l'ordinateur en mode «PC», il vous sera possible de transférer les données de votre FCOIII tout en procédant à la charge de la batterie. La durée de charge indicative est de 5 heures.

Web Cam : **WC**

Utilisation de la FCOIII en mode Webcam. Vous devez pour cela télécharger les drivers sur notre site : www.FlyCamOne.com



Contrôle de la tête de la FCOIII

Il y a trois possibilités différentes pour contrôler la tête de la caméra :

A-Par le biais du bouton circulaire, "O" situé sur la face avant dans le logo FCOIII.

B-Par le biais du « LinX hand sender », émetteur manuel disponible en option (Art.No : FC3005). Récepteur à brancher sur la prise RX de la caméra.

C-Par le biais du cordon RX FCOIII (Art.No: FC3009).

Trois voies auxiliaires libres sont nécessaires sur votre système émission / réception pour utiliser l'intégralité des fonctions proposées.(rotation latérale, rotation verticale et déclenchement de l'enregistrement).

Charge de la FCOIII

La charge de la caméra s'effectue via le port USB de votre ordinateur et ce durant 5 heures. Elle peut également se faire à l'aide de l'adaptateur secteur fourni et ce durant 2 heures. Une fois en charge, un témoin représentant une batterie va apparaître sur l'affichage LCD. La charge est terminée lorsque le témoin représente une batterie pleine. 

Utilisation du kit émission/réception FCOIII (Art.No: FC3002 Transmitter Set)

Le kit FCOIII « Transmitter Set », vous permettra de transférer l'image simultanément en 2.4GHz et ce sur une distance d'environ 300m/980ft. Un émetteur vient se fixer au dos de la caméra alors qu'un récepteur accueille l'écran TFT d'origine de la caméra. Les éventuelles interférences ne seront pas enregistrées étant donné que les données sont directement sauvegardées sur la carte SD.

Casque vidéo FCOIII V-Eyes (Art.No.FC3004)

La batterie du système video V-eyes se branche sur le récepteur à la place de l'écran TFT. Dès lors l'image retransmise sera comparable à celle de deux écrans (un pour chaque œil) se situant face à vous. Le système "Head Tracking" associé à un émetteur R/C permettra de faire bouger la tête de la caméra en fonction de vos mouvements.

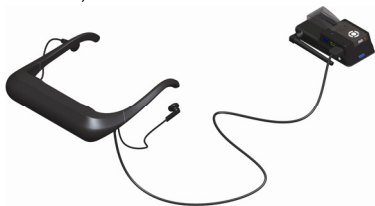

Remplacement de la batterie lipo de la FCOIII (Art.No.FC3010)

Une fois le cache de protection enlevé, extraire la batterie de son logement et la déconnecter des deux fiches. Connectez à la place la nouvelle en respectant la polarité. Ramenez la batterie usagée dans un centre de revalorisation des déchets.



Important! N'utilisez que la batterie d'origine FCOIII Lipo batterie de 500mAh équipée d'un système de protection de charge!

ATTENTION!

Suite à un choc brutal, l'enregistrement pourrait être effacé.

Note!

Le respect de la vie privée d'autrui est protégé par la loi. L'enregistrement d'autrui sans son consentement est un acte illégal. Vous êtes seul responsable de vos agissements.

Avertissement sur les batteries Lithium Polymer

Une mauvaise utilisation de la batterie est susceptible d'entraîner des dommages aux biens et aux personnes (explosion, combustion).

La capacité de la batterie diminue à chaque cycle de charge et de décharge. Après une cinquantaine de cycles, la capacité de la batterie est réduite de 60-80%.

La batterie doit être entreposée à une température comprise entre 0°C et 40°C. Evitez d'exposer la batterie à une température supérieure à 65° C lors de l'utilisation.

Ne jamais tenter de charger une batterie qui a été endommagée. Arrêtez immédiatement de charger une batterie LiPo qui se déformerait (gonflement).

Respectez la polarité indiquée sur la batterie. Une inversion de polarité peut provoquer des dommages irréversibles à la batterie mais également causer de la fumée et un incendie !

Ne pas mettre en court circuit, risque de feu et d'explosion!

Ne jamais transporter une batterie Lipo dans une poche. En cas d'incendie, vous n'auriez pas le temps de l'extraire à temps!

Tenir à l'écart de toute source de liquide.

La batterie lipo n'est pas un jouet, Gardez à l'écart des enfants!

En cas de contact de l'électrolyte avec votre peau, rincez abondamment à l'eau et consultez un médecin dès que possible.

En cas de décharge trop importante lors d'une utilisation prolongée, la batterie pourrait se révéler endommagée de manière permanente. Afin d'éviter cette situation veillez à recharger la batterie dès que celle-ci perd de sa puissance (moins d'un tiers de sa capacité) !

Note:

ACME the game company ne peut s'assurer de la bonne utilisation de ses produits que par la présente notice d'utilisation. Par conséquent ACME the game company n'acceptera aucune réclamation en dehors de la garantie légale.

Service:

ACME the game company

Industriestr. 10A

33397 Rietberg

Germany

Hotline: +49 700 70 77 77 00

service@ACME-online.de



Retrouvez votre réparateur agréé sur :

www.ACME-online.de/Service

Incluido en la FCOE Core Set

FCOE Cámara
FCOE Pantalla
Adaptador
Cable USB

Base de montaje
Tapado de la batería
Dragón
Manual de uso

Gracias por haber comprado una FCOIII. Buena utilización de ella! Mas informaciones se encuentran sobre nuestra página web: www.FlyCamOne.com

Funciones de la FCOIII

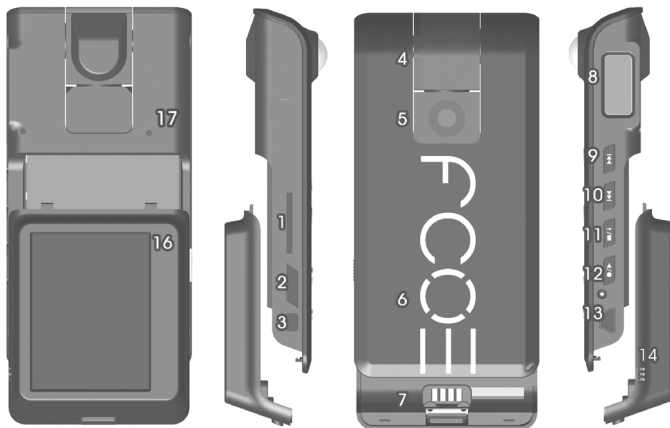

- 1 Ranura por la tarjeta Micro SD
- 2 Interruptor On/Off
- 3 Enchufe RX
- 4 Sensor de movimientos
- 5 Lente incorporada a la cabeza móvil
- 6 Pulsador para controlar la cabeza móvil
- 7 Contactos para la pantalla TFT
- 8 Visualizador LCD
- 9 Avance rápida / Navegar hacia derecha
- 11 Parar / Navegar hacia abajo
- 13 Enchufe Mini USB
- 15 Ranura de fijación de la pantalla

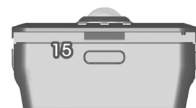

- 10 Detrás / Navegación hacia izquierda
- 12 Grabación / Lectura
- 14 Sonido
- 16 Pantalla TFT 2"

ESPAÑOL



Preparación antes de la primera utilización

Primero, tiene que cargar la cámara antes de la primera utilización! También, tiene que quitar la protección plástica que se encuentra sobre la lente de la cámara.

Ahora, tiene que tomar una tarjeta micro SD compatible e introducirla en la ranura prevista por esto. (Ej. Tarjeta Micro-SD FCO Rapid Rush 8.0 2GB). La velocidad de la tarjeta tiene que ser de 4MB/Sec como mínimo. ! Por fin, después de haber quitado el tapado de batería, fije la pantalla en cambio.

El interruptor de su FCOIII puede ahora ser posicionado sobre « on ».

Repartición del menú del visualizador LCD

El visualizador LCD se divide como explicado aquí: 1 menú principal, 2 le nivel de batería, 3 la capacidad de la tarjeta SD, 4 sobre menú.

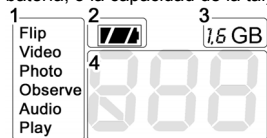

Se puede cambiar la orientación de la grabación hacia 180° directamente mediante el menú de la cámara usando el pulsador al apagar la cámara. De la misma manera, se puede apagar o cortar el sonido usando .

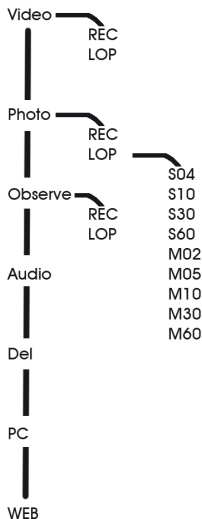

El uso de los pulsadores le permite navegar en el menú del visualizador LCD. La estructura de este menú puede ser comparada a la del navegador de su ordenador (ej.: Windows-Explorer):

Video esta en el menú principal. Pues pulse afin de alcanzar el sobre menú. "REC" podrá ahora ser visualizado. Utiliza si necesitado el pulsador afin de elegir el segundo modo disponible, es decir: „LOP“ para grabaciones en bucles. Mas informaciones se hallan en la parte "Modes overview", modo vista general. Puede ahora empezar la grabación en el modo elegido pulsando sobre . Paja la grabación utilizando el pulsador . El uso de le permitirá regresar al menú de antes.



Visión general de los diferentes modos disponibles

*Dentro del propio menú principal, se puede seleccionar las siguientes funciones:

Video	Grabación video en 28FPS/VGA (Avi).
Foto	Grabación foto VGA (Jpeg).
Observe	Grabación video en 28FPS/VGA (Avi) controlada por el sensor de movimientos.
Audio	Grabación audio única.
Play	Visualización de las películas, de las fotos y también de las secuencias audio.
Del	Borra el último fichero.
PC	Para conectar la cámara a su ordenador.
WEB	Funcionamiento de la cámara como una web cam. Por esta función tiene que cargar los drivers sobre nuestra pagina web: www.FlyCamOne.com

CH Significa que la batería tiene que ser cargada.

*Dentro del sobre menú, se puede seleccionar las siguientes funciones:

REC	Grabación estándar
LOP	Grabación en bucle. La memoria de la tarjeta SD va a ser dividida y el fichero más antiguo va ser borrado para dejar espacio al más reciente. En el modo fotos en bucle "LOP" un sobre menú es disponible afin de seleccionar el tiempo entre cada foto: S04 para 4 segundos, S10 para 10 segundos,..., M02 para 2 minutos,... La primera foto va a empezar 10 segundos después de haber elegido el modo. Le aconsejamos de utilizar una fuente de corriente externa para una utilización en estos diferentes modos.

Una vez la grabación activa, un testigo representando una barra en movimiento podrá ser visualizado sobre el LCD. En el modo foto, el testigo es un cuadro que también puede ser visualizado sobre el LCD.

Actualización del logicial

Varias actualizaciones van a ser disponibles sobre nuestra página web www.FlyCamOne.com

Limite de garantía relacionada a la batería Lithium.

La batería lipo que se encuentra en la cámara pierde de su capacidad a cada ciclo de cargo. Esto hace parte del desgaste natural de los componentes.



Más allá, una utilización impropia así como un almacenaje no adecuado de la batería no podrán ser incluidos en la propia garantía del producto.

Detalles sobre los diferentes modos

Grabación video: REC

La cámara graba en 28 imágenes por segundo (28 FPS). La resolución es 640x480 px en 50MB/min.

Una vez la grabación activa, el testigo "  " va a empezar girar. El número de imágenes por segundo puede ser disminuido en el caso de un ambiente oscuro.

Grabación video en bucle: LOP

Mismas características técnicas que antes.

Sin embargo, la memoria de la tarjeta SD va a ser dividida (min. 200 MB que permiten que la grabación más antigua sea borrada para poder grabar de nuevo. La grabación va a ser activa hasta que pulse sobre  para pararla.

Modo foto: REC

La definición grafica de las fotos es 640x480 px. Cada de ellas necesita 100 KB de espacio.

El testigo,  " indica que la foto a bien sido tomada.

Modo foto en bucle: desde S04 – M60

La FCOIII puede tomar foto desde todas los cuatros segundos hasta todas las sesentas minutos. Las diferentes posibilidades de arreglamiento se hallan en el sobre menú y pueden ser visualizadas como sigue: S04, S10, S20, S30, S60, M02, M10, M30, M60 «S» representa los segundos y «M» las minutos.

Modo Observación: REC

El modo observación funciona cuando algo o alguien se encuentra en el perímetro del sensor de movimientos. El sensor de movimientos funciona a una temperatura de 25°C, con un perímetro de acción de 5 metros y con un ángulo de 90°. Hasta que alguien o algo se encentra en su perímetro, el sensor de movimientos va a detectarlo y la grabación va a seguir activa.

Modo Observación en bucle: LOP

Mismas características técnicas que antes.

Sin embargo, la memoria de la tarjeta SD va a ser dividida (min. 200 MB que permiten que la grabación más antigua sea borrada para poder grabar de nuevo. La grabación va a ser activa hasta que pulse sobre  para pararla.

Grabación audio: AUD

Solo graba el sonido.

Cargo simultaneo de los datos y de la batería mediante el ordenador: PC

Una vez conectada a su ordenador en modo «PC», se podrá extraer los datos recogidos y al mismo tiempo cargar la batería de la cámara. El cargo de la batería dura alrededor de 5 horas.

Web Cam WC

Utilización de la FCOIII en modo Webcam. Tiene que cargar los drivers sobre nuestra página web: www.FlyCamOne.com



Control de la cabeza de la FCOIII

Hay tres diferentes posibilidades para mover la cabeza de la cámara:

A-Mediante el pulsador circular,  "que se halla sobre el lado de frente de la cámara dentro del propio logo FCOIII.

B-Mediante el « LinX hand sender », emisora manual (Art.No : FC3005). El receptor tiene que ser enchufado en el enchufe RX de la cámara.

C-Mediante el cordón RX FCOIII (Art.No: FC3009).

Se necesitan tres canales libres sobre su emisora de control afin de poder utilizar todas las funciones. (Rotación lateral, rotación vertical y activación de la grabación).

Cargo de la FCOIII

El cargo de la cámara se hace mediante el USB de su ordenador durante aproximadamente 5 horas. Puede también ser hecho mediante el adaptador entregado con el kit, durante alrededor de 2 horas. Una vez la batería llena, un testigo representando una batería  podrá ser visualizado sobre el LCD.

Utilización del kit emisión/recepción FCOIII (Art.No: FC3002 Transmitter Set)

El kit FCOIII en 2.4GHz « Transmitter Set », le permitirá transmitir la imagen directamente sobre una distancia de alrededor de 300m/980ft. Una emisora viene fijarse sobre la cámara en cambio de la pantalla original. Un receptor va a recibir la pantalla móvil entregada con la cámara al origen. Mediante este artículo compuesto con dos artículos, es posible visualizar lo recogido en directo. Las eventuales interferencias no serán grabadas puesto que la cámara graba directamente sobre la tarjeta SD.

Casco vídeo FCOIII V-Eyes (Art.No.FC3004)

La batería del sistema video V-eyes se enchufa sobre el receptor en cambio de la pantalla TFT. La imagen que va a ser transmitida va a ser comparable a la de dos pantallas (uno por cada ojo) que se encuentran frente a usted.

El sistema "Head Tracking" asociado con una emisora R/C permitirá hacer mover la cabeza de la cámara en función de sus movimientos de cabeza.



Recambio de la batería lipo de la FCOIII (Art.No.FC3010)

Una vez quitado el tapado de la batería, extrae la batería de su plaza, y desconéctela de su enchufe. Pues enchufe la nueva en recambio y conservar la antigua para valorización en un centro especializado en este tipo de desechos. Importante! Solo tiene que utilizar la batería Lipo 500mAh original de la FCOIII la que tiene un sistema de protección equilibrador.



CUIDADO!

Seguido a un choque violento, la grabación puede ser borrada.

Apunte!

La ley protege el respeto de la vida privada de otros. La grabación de los otros sin su acuerdo constituye un acto ilegal. Tiene usted la propia responsabilidad de sus actos.

Aviso sobre las baterías Lithium Polymer

Los daños sobre bienes o personas (explosión o combustión) pueden ser a origen de un mala utilización de la batería.

La capacidad de la batería disminuye a cada ciclo de carga. Después de alrededor de quinientos ciclos, la capacidad de la batería se encuentra reducida de unos 60-80%.

La batería tiene que ser almacenada a una temperatura incluida entre 0°C et 40°C. Nunca se debe exponer la batería a una temperatura superior a 65°.

Nunca se debe intentar cargar una batería deteriorada. Parar inmediatamente la carga en el caso de una deformación.

Respectar la polaridad de la batería. Una inversión de polaridad puede provocar daños importantes a la batería tal como a su utilizador.

No deber poner en corto circuito, peligro de fuego o de explosión!

No se debe transportar la batería lipo en su bolsillo. En caso de fuego, no va a ser posible extraerla en tiempo!

Conservar fuera de toda fuente de líquido.

La batería lipo no es un juguete, conservar fuera de los niños!

En el caso de contacto de electrólito con la piel, aclarar inmediatamente con agua y consultar un médico lo cuanto antes.

En el caso de un descargo intensivo de la batería debido a una utilización bastante prolongada, la batería puede ser deteriorada de manera permanente. Afin de anticipar esta situación, le aconsejamos cargar la batería cuando empieza a perder potencia (menos de un tercero de su capacidad) !

Notificación:

ACME the game company puede asegurarse de la buena utilización de sus productos únicamente gracias a este manual de utilización. Por eso, ACME the game company no aceptara ninguna reclamación fuera del marco de la garantía.

Service:

ACME the game company

Industriestr. 10A

33397 Rietberg

Germany

Hotline: +49 700 70 77 77 00

service@ACME-online.de

Encuentra sur reparador oficial sobre:

www.ACME-online.de/Service



Content FCOE Core Set

FCOE Modulo Camera
 FCOE Screen modulo
 Adattatore
 Cavo USB

Montaggio base
 Piasta di copertura
 Cinturino
 Manuale

Grazie per aver acquistato il FCOIII. Godetevi le innumerevoli funzioni della fotocamera per maggiori informazioni visitate il sito: www.FlyCamOne.com

Funzioni FCOIII

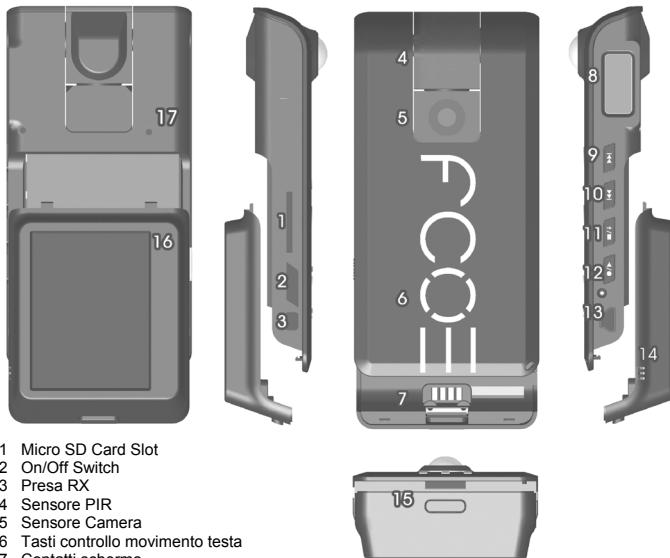

- 1 Micro SD Card Slot
- 2 On/Off Switch
- 3 Presa RX
- 4 Sensore PIR
- 5 Sensore Camera
- 6 Tasti controllo movimento testa
- 7 Contatti schermo
- 8 Pannello LCD
- 9 Avanti (destra)
- 11 Stop/giù
- 13 Mini porta USB
- 15 Fermoimmagine
- 17 Microfone

- 10 Dietro (sinistra)
- 12 Record/Play
- 14 Altoparlante interno
- 16 TFT 2" Screen



Preparazione

Caricare la fotocamera prima dell'uso! Rimuovere la pellicola di protezione di fronte alla lente.

Inserire una scheda SD idonea (ad esempio, Micro-SD FCO rapida Rush 8,0 2GB) nella memory card del FCOIII. La velocità di scrittura deve essere minimo 4MB/Sec. ! Collegare lo schermo al modulo CAM.

Accendere la FCOIII

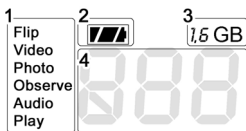

Menu struttura pannello LCD

Il pannello è diviso in 1 menu principale, 2 batterie, 3 memory card SD 4 il sub menu.

Usando i bottoni apparirà il menu sul display del LCD, la struttura è simile a Windows Explorer

“Flip” sarà il primo comando all'accensione della camera . Utilizzare il tasto per raggiungere il menu in cui è possibile selezionare l'immagine di orientamento in passi di 180 ° verso il basso.

Il prossimo è „Video“. Premere per raggiungere il il menu di questo punto si visualizzerà REC. Usare per ottenere la seconda modalità disponibile Lop per le registrazioni, per saperne di più andare in modes overview .

Avviare la modalità selezionata premendo il tasto di registrazione . Stopparlo con il tasto stop . Premere indietro per tornare al menu principale.

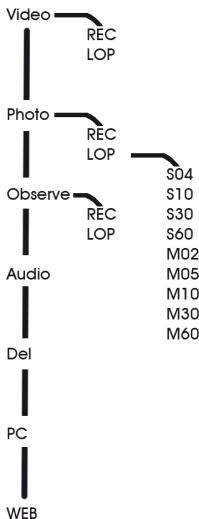



Modalità panoramiche

All'interno del menu principale ci sono le seguenti opzioni:

Video	Registrazione video con 28FPS/VGA (Avi)
Foto	Qualità foto in VGA (Jpeg)
Observe	Reggistrazione video con 28BPS/VGA (Avi) controllata da un sensore di movimento
Audio	Solo audio
Play	Visualizza video,foto e avvia file audio
Del	Cancella gli ultimi file
PC	Configura la camera al tuo PC
WEB	Utilizzarla come webcam. Scarica I drivers dal sito www.FlyCamOne.com

CH blinking Indicatore batteria

Nel sottomenu trovi I seguenti:

- REC Registrazione
LOP **loop di registrazione in cui la memoria è divisa e i file più vecchi verranno eliminati. Nella foto la modalità "LOP" avrà un altro menu in cui si seleziona il tempo tra due immagini a partire da 4 secondi per S04, S10 per 10 secondi, ..., M02 per 2 minuti, ..**
La prima immagine verrà presa dopo 10 secondi. Utilizzare un alimentatore esterno per periodi più lunghi di registrazione

La registrazione verrà visualizzata spostando in modalità video, da una Finestra in modalità foto .

Aggiornamento software

Aggiorna la tua FCOIII con il software su www.FlyCamOne.com

Garanzia limitata della batteria lipo.

La batteria lipo è inclusa ma la garanzia della sua capacità e ridotta ad ogni sua ricarica per cui un uso non corretto non è coperto da garanzia.



Modalità dettagliata

Video registrazione **REC**

La registrazione avviene con 28 immagini al secondo (28 FPS), con 640x480 px e un consumo di stoccaggio di ca. 50 MB / min.

La registrazione è indicata dal tasto " [] ". Il tasto FPS può essere ridotto da un ambiente buio o al coperto.

Video loop **LOP**

Così come sopra la registrazione - comunque la libertà di stoccaggio (min. 200 MB) di SD-card è condivisa e la parte Più vecchia verrà sovrascritta consecutivamente.

La registrazione non viene stoppata finché non viene premuto il tasto 

Foto **REC**

La registrazione avviene con 640x480 px, una foto necessita approssimativamente di 100 KB sulla SD-card.

La FCO3 indica la registrazione con una cornice, " [] ".

Photo Loop **S04 - M60**

La FCOIII cattura immagini ogni 4 secondi per 60 minuti. Modalità di visualizzazione come segue S04,S10,S20,S30,S60,M02,M10,M30,M60 mentre S sta per secondi, M per minuti

Osservazione **REC**

Le modalità di osservazione inizia il movimento di fronte al sensore la registrazione verrà attivata e il tempo di movimento può essere rilevato nella parte anteriore .

Osservazione **LOP**

Così come sopra la registrazione - comunque la libertà di stoccaggio (min. 200 MB) di SD-card è condivisa e la parte Più vecchia verrà sovrascritta consecutivamente.

La registrazione non viene stoppata finché non viene premuto il tasto 

Registrazione audio **AUD**

registra solo i suoni.

Play **PLY**

Consentirà di guardare il video e le foto registrate. Usare   per andare avanti e indietro e play , stop  in questa modalità.

Cancellazione file **DEL**

Cancella l'ultimo file premendo il tasto 

Download dei file e contemporaneamente la carica **PC**

La connessione al PC. La FCOIII verrà caricata quando connessa e la carica dura circa 5 ore.

Web Cam **WC**

Usare la FCOIII come WebCam. Scarica i drivers dal sito: www.FlyCamOne.com



Controlli per la FCOIII

Tre soluzioni differenti per muoverla :

A Il cerchio "O" controlla la parte superiore FCOIII .

B può essere controllata dall' opzionale FCOIII LinX (Art.No: FC3005). Inserire il ricevitore nella presa RX.

C Con il cavo FCOIII RX (Art.No: FC3009).

Disporrete fino a tre canali gratuiti al vostro ricevitore R/C (Pan/Tilt) di scatto.

Caricare la FCOIII

Carica la camera tramite la porta USB del tuo PC (5h) o con l'adattatore incluso (2h). Sul pannello LCD apparirà il simbolo  che indicherà il livello della batteria. La carica sarà conclusa quando appaiono tutti gli elementi all'interno del simbolo

Imposta l'uso del trasmettitore FCOIII (Art.No: FC3002)

Aggiungere il FCOIII trasmettitore Impostare il segnale video verrà trasferito al ricevitore a 2,4 GHz fino a una serie di 300m/980ft. Lo schermo verrà applicato , e sarà fissato al ricevitore. Le interferenze non verranno registrate, perchè la camera non registra lo stato dell'ambiente .

The FCOIII V-Eyes Video glasses (Art.No.FC3004)

Al posto dello schermo, la V-yes batteria sarà fissato al ricevitore. Vedrete l'immagine su due schermi davanti ai vostri occhi. Il capo di monitoraggio integrato con un sistema combinato di R/C muove le camere.

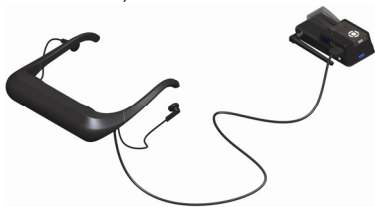

Sostituire la batteria lipo della FCOIII (Art.No.FC3010)

Sollevarre la batteria e staccare la spina. Inserire il nuovo. Liberarsi delle batterie scariche in rifiuti speciali importate! E usare solo batterie originali lipo FCOIII 500mAh con Lipo-Saver integrato



ATTENZIONE

Dopo una forte collisione la registrazione potrebbe essere cancellata.

Ricorda!

Che la privacy degli altri è protetta dalla legge e potrebbe essere taboo .La registrazione di terse parti può essere un atto illegale. Tu sei responsabile delle tue azioni .

Indicazioni sulle batterie a litio

Il maltrattamento potrebbe causare esplosioni, fuoco e fumo , inclusi Danni di salute o beni e potrebbe ridurre la durata della batteria.

La capacità della batteria LiPo verrà ridotta, con ogni scaricamento. Dopo 50 cicoli la capacità è ridotta al 60-80%

Caricare e memorizzare i LiPo pacco batterie ad una temperatura di 0 ° C a 40 ° C - evitare una temperatura superiore a 65 ° C, se si scaricano.

Non caricare mai una lipo batteria danneggiata. Smettere di caricarla se la batteria e deforme.

Non caricare con polarità invertita – Potrebbero verificarsi danni cose e persone!

Rischio di esplosione e incendio!

Non portare un Lipo in tasca dei tuoi pantaloni o una giacca –

Evitare il contatto con qualsiasi tipo di liquido.

La lipo batteria non è un giocattolo tenere lontana dai bambini!

Se a contatto con pelle o occhi lavarsi immediatamente con acque e consultare un medico!

Non scaricare completamente le batterie perchè potrebbero danneggiarsi in modo permanente, caricatele in tempo!

Usate le batterie nel modo appropriato.

Note:

ACME gioco società non è in grado di garantire un uso corretto in base a queste istruzioni. Per questo motivo il gioco ACME società è tenuta a respingere qualsiasi richiesta in garanzia.

Service:

ACME the game company

Industriestr. 10A

33397 Rietberg

Germany

Hotline: +49 700 70 77 77 00

service@ACME-online.de

Find your nearest Service Point also at

www.ACME-online.de/Service